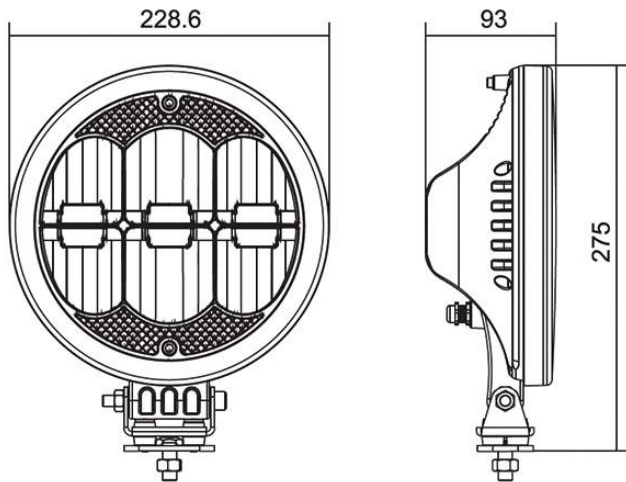

FERNSCHEINWERFER

EAN-Code: 4251120681501

10 - 30V, 6 CREE High Power LED's, 60 W, 5400 Lumen (roh)

**Technische Daten**

Leuchenausführung:	LED
Leuchten - Ausführung:	mit Standlichtringen
Spannungsbereich (V):	10-30
Nennleistung (W):	60
Anzahl der LEDs:	6
Lichtstrom, effektiv (lm):	2748
Farbtemperatur (K):	6000
Montageart:	Anbau
Montageort:	links
Montageort:	rechts
Befestigungsart:	hängend
Befestigungsart:	stehend
Gewindegröße M (mm):	M10
Gehäusematerial:	Aluminium
Gehäusefarbe:	schwarz
Lichtscheibenfarbe:	glasklar
Höhe (mm):	275
Tiefe (mm):	93
Durchmesser (mm):	228,6
Kabellänge (m):	0,5
Prüfzeichen:	CE
Prüfzeichen:	RoHS
Schutzart:	IP67
Zulassung:	E-Typ-geprüft
Verpackung:	Karton

